

# СКАТ®

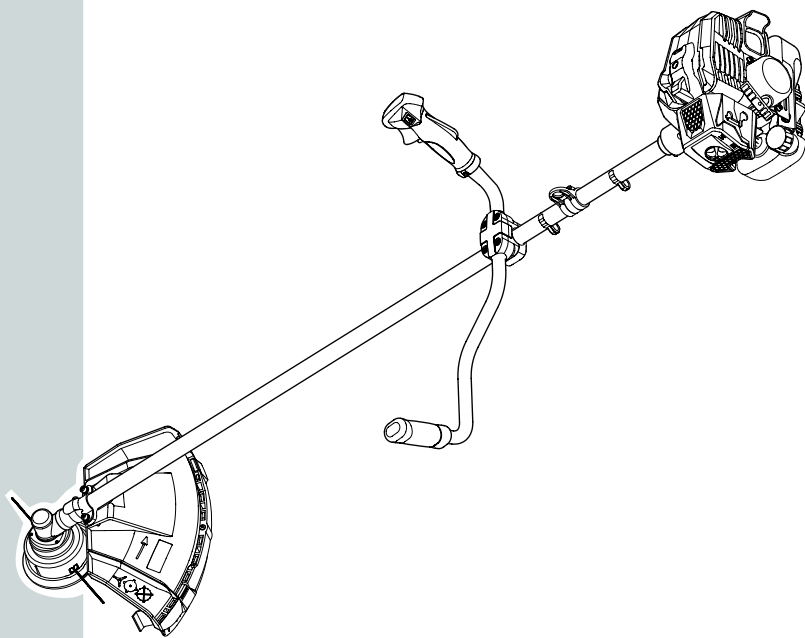

## Руководство по эксплуатации и обслуживанию триммеров Husqvarna®









Husqvarna 131R  
Husqvarna 333R Mark II



Гарантийный талон на странице 30



## ВАЖНЫЕ МОМЕНТЫ!







 Электронная версия этого руководства	 Видео инструкции по эксплуатации, хранению и обслуживанию	 Купить масло и рас- ходные материалы	 Список авторизо- ванных сервисных центров
			

## Служба технической поддержки:



**8-800-555-36-75**

**service@skatpower.ru**

<b>Топливная смесь</b>				
 <b>Топливо</b>  бензин АИ-92	 <b>Масло</b>  Масло для двух- тактных двига- телей	 <b>Пропорция</b>  1 л топлива + 20 мл масла	 <b>Срок годности</b>  20 суток	 <b>Видео</b>  

<b>Всегда перед началом работ</b>	<b>Всегда после завершения работ</b>
Проверка состояния воздушного фильтра	Очистка всасывающего отверстия для охлаждающего воздуха
Проверка ручного топливного насоса	Очистка воздушного фильтра
Проверка надежной посадки режущего инструмента	

				
Проверка состо- яния свечи зажигания	Замена свечи зажигания	Замена фильтра топливного бака	Чистка воздуш- ного фильтра	Замена воздуш- ного фильтра
<b>1 раз в 3 месяца</b>	<b>1 раз в год или каждые 100 моточасов</b>	<b>1 раз в год</b>	<b>Всегда после работы</b>	<b>1 раз в год</b>

# Содержание

<b>Об устройстве</b> .....	<b>5</b>
<b>Внешний вид и элементы управления:</b> .....	<b>6</b>
<b>Основные символы на оборудовании</b> .....	<b>7</b>
<b>Основные технические характеристики</b> .....	<b>7</b>
<b>Комплектация</b> .....	<b>7</b>
<b>Основные меры безопасности</b> .....	<b>8</b>
Одежда и оснащение.....	9
Транспортировка. ....	9
Перед запуском. ....	10
Запуск. ....	10
Во время работы.....	10
Обратная отдача.....	11
Вибрации. ....	12
<b>Подготовка к работе</b> .....	<b>12</b>
Сборка.....	12
Топливная смесь.....	15
Заправка топливом. ....	16
Запуск и остановка двигателя триммера. ....	16
Запуск двигателя триммера. ....	17
Эксплуатация. ....	18
Завершение работы. ....	19
<b>Техническое обслуживание</b> .....	<b>19</b>
Очистка и замена воздушного фильтра.....	19
Замена топливного фильтра.....	19
Обслуживание свечи зажигания. ....	20
Обслуживание редуктора .....	21
Обслуживание режущего инструмента. ....	21
Хранение. ....	21
Таблица регламентных работ. ....	22
<b>Возможные неисправности и их устранение.</b> .....	<b>23</b>
<b>Гарантия</b> .....	<b>25</b>
Гарантийные условия.....	25
Негарантийные случаи .....	26
Гарантийный талон .....	29

Данное руководство является неотъемлемой частью сопроводительной технической документации. Для обеспечения безотказной работы триммера необходимо перед вводом в эксплуатацию внимательно изучить настоящее руководство, точно соблюдать правила техники безопасности, эксплуатации и обслуживания. Невыполнение требований руководства может привести к серьезным травмам.

**ВНИМАНИЕ! Производитель сохраняет за собой право на внесение изменений в конструкцию оборудования вследствие его постоянного усовершенствования.**

## **Уважаемый Покупатель!**

Благодарим Вас за выбор триммера Husqvarna®.

### **Об устройстве**

Триммер предназначен для кошения травы, а так же для резки буйной растительности, кустарников, молодняка, кустов, небольших деревьев, с соблюдением всех требований Руководства по эксплуатации.

Триммер относится к механизмам, приводимым в действие одноцилиндровым двухтактным бензиновым двигателем. Вращение от коленчатого вала двигателя передаётся на редуктор с помощью механизма сцепления и посредством вала, расположенного в штанге. Вращение редуктора передается шпинделю, на котором закреплены режущие элементы. Режущие элементы, благодаря высокой скорости оборотов шпинделя, срезают траву и кустарники. Обороты шпинделя зависят от силы нажатия на кнопку газа.

Безотказная работа гарантируется при соблюдении правил эксплуатации, описанных в руководстве и следующих базовых условий:

- - температура окружающего воздуха — от -20 °C до + 40 °C;
- - относительная влажность воздуха до 90% при температуре +20 °C;
- - запыленность воздуха не более 10 мг/м<sup>3</sup>

Степень защиты триммера от механических и климатических воздействий окружающей среды обозначают латинскими буквами IP и характеристическими цифрами, означающими соответствие определенным условиям. Защищенное исполнение IP 20 означает, что корпус устройства защищает от попадания внутрь предметов диаметром, превышающим 12,5 мм, и длиной больше 80 мм, но при этом совершенно не препятствует попаданию в него влаги (дождя, капель конденсата, струй воды и др.).

**ВНИМАНИЕ! Перед эксплуатацией триммера внимательно ознакомьтесь с данным руководством. Невыполнение требований руководства может привести к серьезным травмам.**



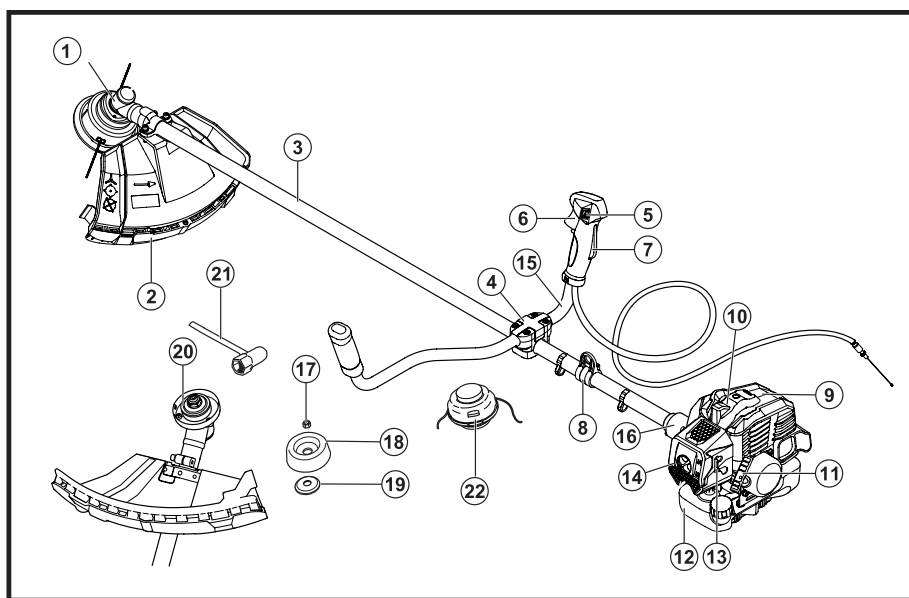

## Внешний вид и элементы управления:



- 1 – Редуктор.
- 2 – Защитный кожух.
- 3 – Штанга.
- 4 – Держатель двуручной рукоятки.
- 5 – Выключатель зажигания.
- 6 – Рычаг газа.
- 7 – Рычаг блокировки газа.
- 8 – Петля подвеса.
- 9 – Кожух двигателя.
- 10 – Кожух свечи зажигания.
- 11 – Рукоятка стартера.
- 12 – Топливный бак.
- 13 – Рычаг воздушной заслонки.
- 14 – Кожух воздушного фильтра.
- 15 – Двуручная рукоятка.
- 16 – Крышка сцепления.
- 17 – Контргайка.
- 18 – Прижимная чашка.
- 19 – Прижимная шайба.
- 20 – Опорная шайба.
- 21 – Ключ универсальный.
- 22 – Головка (катушка) косильная.

## Основные символы на оборудовании

На триммерах Husqvarna® Вы можете увидеть эти символы. Они означают:

	Бак для топливной смеси бензина АИ-92 + масло для двухтактных двигателей Husqvarna, СКАТ в пропорции 1 часть масла + 50 частей бензина.
	Рычаг воздушной заслонки. Установка рычага воздушной заслонки в необходимое положение в зависимости от режима.
	Ручной топливный насос (праймер). Предназначен для облегчения процесса запуска.

**ВНИМАНИЕ!** Производитель сохраняет за собой право на изменение комплектации, внесение изменений в технические характеристики, обозначения и символы на оборудовании вследствие его постоянного совершенствования.



## Основные технические характеристики

Характеристика	Значение	
	131R	333R Mark II
Двигатель	Двухтактный двигатель внутреннего сгорания с воздушным охлаждением	
Тип топлива	Топливная смесь: бензин АИ-92 + масло Husqvarna, СКАТ для двухтактных двигателей	
Мощность двигателя, кВт	0,9	1,0
Рабочий объем двигателя, см <sup>3</sup>	32,6	32,6
Диаметр цилиндра, мм	36	36
Обороты холостого хода, об/мин	3000±300	3000±300
Максимальные обороты двигателя, об/мин	9600	10600
Уровень звукового давления, дБ	92	97
Масса (без учета режущего инструмента, защиты и топлива), кг	7,0	7,2
Объем топливного бака, л	0,9	1,1

## Комплектация

В комплекте с триммером поставляются: руководство по эксплуатации, головка (катушка) ко- сильная, кожух защитный, ремень наплечный, ключ комбинированный универсальный.

**ВНИМАНИЕ!** Производитель сохраняет за собой право на изменение комплектации, внесение изменений в технические характеристики продукции вследствие ее постоянного совершенствования.



## Основные меры безопасности

**Внимательно прочтите данное руководство. Ознакомьтесь с устройством прежде, чем приступить к эксплуатации.**

**Ознакомьтесь с работой органов управления. Несоблюдение правил, описанных в руководстве по эксплуатации, может привести к травмам и оказаться опасным для жизни.**

✓ Допускаются к работе лица старше 16 лет, проходящие обучение под надзором. В остальных случаях к работе допускаются только лица старше 18 лет, прошедшие специальное обучение и изучившие правила руководства по эксплуатации.

✓ Предохраняйте триммер от неправомерного пользования. Пользователь триммера несет ответственность за действия, которые могут привести к несчастным случаям или опасности, угрожающей другим людям и их имуществу.

✓ Эксплуатируйте устройство в хорошем физическом и психическом состоянии. Не пользуйтесь триммером в болезненном или утомленном состоянии, или под воздействием каких-либо веществ, медицинских препаратов, способных оказать влияние на физическое и психическое состояние.

**ВНИМАНИЕ! Не работайте с триммером в состоянии алкогольного или наркотического опьянения, а также после употребления сильнодействующих лекарств.**

✓ Только для людей с имплантированным кардиостимулятором: система зажигания данного устройства генерирует очень незначительное электромагнитное поле. Влияние электромагнитного поля на отдельные типы кардиостимуляторов не удаётся исключить полностью. Во избежание риска для здоровья обратитесь за консультацией к лечащему врачу и изготовителю кардиостимулятора.

✓ Работайте триммером только в дневное время или при хорошем искусственном освещении.

✓ Передавайте триммер во времен-

ное пользование только тем лицам, которые хорошо знакомы с данной моделью и обучены обращаться с ней. При этом обязательно должно прилагаться руководство по эксплуатации.

✓ Не производите работы триммером в одиночку. Позаботьтесь о том, чтобы во время работы на расстоянии слышимости находился человек, на случай если Вам понадобится помощь.

**ВНИМАНИЕ! Защита триммера не может защитить пользователя от всех предметов (камни, стекло, проволока и т.д.), отбрасываемых режущим инструментом. Данные предметы могут где-либо отскочить рикошетом и попасть в пользователя.**

✓ Посторонние люди, дети и животные должны находиться на безопасном расстоянии вне рабочей зоны. Не менее 15 м от работающего устройства.

✓ Проверяйте триммер перед работой, чтобы убедиться, что все рукоятки, крепления и предохранительные приспособления находятся на месте и в исправном состоянии.

**ВНИМАНИЕ! Используйте триммер только в сборе с оригинальными комплектующими от компании Husqvarna: режущие инструменты, защиты и смазочные материалы.**

✓ Не применяйте аппараты высокого давления для очистки устройства (мойки, компрессоры), чтобы не повредить детали оборудования.

✓ Всегда руководствуйтесь здравым смыслом. Невозможно предусмотреть все ситуации, которые могут возникнуть перед Вами. Если Вы в какой-либо ситуации почувствовали себя неуверенно, обратитесь за советом к продавцу, в авторизованный сервисный центр или в службу технической поддержки по номеру телефона 8-800-555-36-75. Звонок по России бесплатный.



## Одежда и оснащение.

✓ Работайте в плотно облегающей одежде.

✓ Не используйте широкую одежду. Длинные волосы соберите и закрепите под головным убором. Исключите все украшения и прочие свисающие предметы во избежание попадания их в движущиеся части устройства.

✓ Работайте в специальных брюках с защитной прокладкой от прорезания.

✓ Наденьте прочные защитные перчатки для снижения передачи вибрации на Ваши руки.

**ВНИМАНИЕ! Продолжительное воздействие вибрации вызывает онемение пальцев и другие болезни.**

✓ Носите прочную обувь с защитой от порезов на нескользящей подошве для большей устойчивости и носками со стальной вставкой. Не работайте с устройством босиком или в открытой обуви.

✓ Всегда используйте защитные очки или лицевой щиток при работе.

✓ Во избежание повреждения органов слуха рекомендуется во время работы с устройством использовать защитные наушники.

✓ Используйте защитную каску при опасности падения посторонних предметов сверху.

✓ Используйте респиратор во избежание попадания в организм образующихся при работе пыли, паров и дыма.

**ВНИМАНИЕ! Не вносите изменения в конструкцию триммера. Это может стать причиной получения серьезной травмы, а также причиной выхода из строя оборудования. Пользователь триммера несет ответственность за действия, которые могут привести к несчастным случаям или опасности, угрожающей другим людям и их имуществу.**

## Транспортировка.

✓ При перемещении триммера всегда следует останавливать двигатель.

✓ Всегда устанавливайте транспортную защиту, даже при перевозке на короткие расстояния.

✓ Триммер перемещайте подвешенным на подвесном ремне либо сбалансированным за шток.

✓ Избегайте прикосновения к горячим частям двигателя! Глушитель и другие части триммера сильно нагреваются в течение работы и остаются горячими после остановки двигателя некоторое время. Для предотвращения серьезных ожогов избегайте прикосновения к горячим частям триммера.

✓ При перемещении триммера храните ее от опрокидывания, повреждения и проливания топлива.

## Заправка.

✓ Пары топлива легко воспламеняются. Их контакт с нагревательными приборами или открытым пламенем приведет к воспламенению или взрыву.

✓ В целях противопожарной безопасности храните триммер с не заправленным топливным баком вдали от открытого пламени и нагревательных приборов. Не производите в месте хранения триммера сварочные работы и работы по обработке и резке металлов.



✓ Помните, что пары топлива могут быть даже в незаполненном баке.

Не заправляйте триммер топливом при запущенном или не остывшем двигателе.

✓ Не заправляйте триммер в закрытом помещении. Пары топлива токсичны и взрывоопасны.

✓ Не используйте для подсветки открытого пламя (спички, зажигалку и т. д.)

✓ Не курите возле триммера, особенно во время заправки его топливом.

✓ Пластиковые канистры для топлива способны накапливать статический заряд. Во избежание воспламенения топлива от искры не используйте их для заправки триммера.

✓ Не рекомендуется сливать топливо из топливного бака, для полной выработки топлива из бака запустите двигатель.

✓ Осторожно открывайте пробку топливного бака, для постепенного снижения избыточного давления во избежание взбрызгивания топлива из бака.

✓ Для очистки деталей не используйте бензин или другой воспламеняющийся растворитель.

## Перед запуском.

✓ Перед каждым запуском производите контрольный осмотр триммера:

- Режущий инструмент правильно смонтирован и не имеет повреждений;

- Правильно установлена защита для режущего инструмента. Без повреждений;

- легкоподвижные рычаги управления подачей топлива и стопор рычага – рычаг управления подачей топлива не имеет клина и автоматически пружинит назад в положение холостого хода;

- комбинированный рычаг / переключатель остановки легко устанавливается в позицию STOP или 0;

- наконечник высоковольтного провода плотно посажен на свече зажигания. Отсутствует видимое искрообразование, которое может привести к воспламенению топлива;

- рукоятки чистые и сухие, очищенные от масла и грязи.

## Запуск.

✓ Производите запуск на расстоянии не менее 3 метров от места заправки топливом триммера, не в закрытом помещении.

✓ Производите запуск на ровной поверхности. Займите надежное и устойчивое положение, положите триммер на землю в устойчивом положении. Опора на двигателе и защита для режущего инструмента образуют опору – режущая часть не должна соприкасаться с какими-либо предметами или землей, так как при пуске не исключено вращение.

**ВНИМАНИЕ! Не ставьте ногу на штангу и не становитесь на нее коленом.**

✓ Триммер должен обслуживать только один человек. Запрещено нахождение посторонних лиц в рабочей зоне.

**ВНИМАНИЕ! Не запускайте триммер, если режущий инструмент касается земли или каких-либо других предметов.**

✓ Всегда удерживайте триммер надежно обеими руками за рукоятки: правая рука на рукоятке управления, левая рука – на трубчатой рукоятке (для модели FS 55 R – левая рука – на круговой рукоятке).

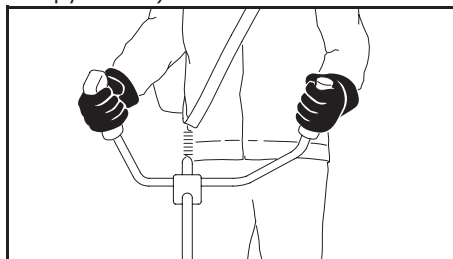

Правая рука находится на рукоятке управления, левая рука – на левой рукоятке.

## Во время работы.

✓ Всегда занимайте надежное и устойчивое положение. При угрожающей опасности или в аварийном случае немедленно остановите двигатель – комбинированный рычаг / переключатель остановки установите в положение 0 или STOP.

✓ Триммер используется только одним человеком. Другие люди не должны находиться в рабочей зоне.

✓ Не оставляйте триммер без присмотра.

**ВНИМАНИЕ! После отпущения рычага управления подачей топлива режущий инструмент продолжает двигаться еще некоторое время – эффект движения по инерции.**

**Отлетающие далеко от места работы предметы могут привести к несчастному случаю, поэтому в радиусе 15 м не должны находиться посторонние люди. Данное расстояние должно соблюдаться также по отношению к предметам (транс-**

**портные средства, оконные стекла) – опасность нанесения материального ущерба!**

**Даже на расстоянии более 15 м опасность не исключается.**

✓Соблюдайте осторожность, при производстве работ в таких условиях как: влажность, на склонах гор, на неровной местности. Избегайте возможность подскользнуться.

✓Обращайте внимание на препятствия: пни, корни, канавы. Исключайте возможность споткнуться.

✓Будьте внимательны и осмотрительны при использовании защитных наушников.

✓Соблюдайте своевременные перерывы в работе, для предотвращения усталости, истощения и повышения опасности несчастного случая!

✓Легковоспламеняющиеся материалы (щепки, кору, сухую траву, топливо) держите вдали от горячего потока отработавших газов и от поверхности горячего глушителя во избежание воспламенения и пожара.

✓Избегайте отравляющего действия угарного газа! Выхлопные газы двигателя триммера содержат угарный газ (СО), опасный для здоровья и жизни. Отравление угарным газом может вызвать головную боль, головокружение, шум в ушах, покраснение лица, одышку, тошноту и даже остановку дыхания.

✓Угарный газ (СО) — без цвета и запаха. Поэтому определить его наличие в помещении невозможно. Если Вы испытали симптомы отравления угарным газом, необходимо срочно покинуть помещение, отдышаться на свежем воздухе и обратиться за медицинской помощью.

✓При работе в канавах, впадинах или в стесненных условиях обеспечьте достаточный воздухообмен.

✓Образующаяся при работе пыль, пары и дым могут нанести серьезный вред здоровью. При сильном образовании пыли используйте респиратор.

✓Не дотрагивайтесь до режущего инструмента при работающем моторе.

✓При блокировании режущего инструмента каким-либо предметом остановите немедленно мотор – только

после этого устранили предмет. В противном случае возникает опасность получения травмы.

✓Для замены режущего инструмента остановите мотор.

✓Не курите при пользовании, а также вблизи работающего триммера.

✓Из топливной системы могут улетучиваться горючие бензиновые пары. В случае если триммер подвергся нагрузке не по назначению (например, воздействие силы в результате удара или падения), то перед дальнейшей работой обязательно проверьте эксплуатационное состояние триммера – см. также «Перед запуском». В особенности проконтролируйте герметичность топливной системы и функционирование предохранительных приспособлений. Ни в коем случае не используйте триммер с повреждениями. В сомнительном случае обратитесь в авторизованный сервисный центр.

## Обратная отдача.

При применении металлического режущего инструмента (режущее полотно для травы, нож для молодой поросли, пильный диск) существует опасность отдачи, если инструмент натолкнется на твердые препятствия (ствол дерева, ветка, пень, камень и т.п.) При отдаче устройство отбрасывается назад – против направления вращения инструмента.

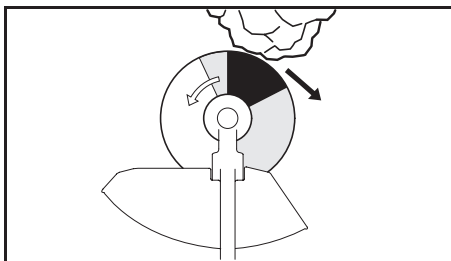

Повышенная опасность отдачи возникает, если инструмент наталкивается на препятствия в секторе, обозначенном черным цветом. В сером секторе также следует соблюдать осторожность.

## Вибрации.

Продолжительное пользование триммером может привести к вызванным вибрацией нарушениям кровообращения рук.

Для безопасного пользования триммером соблюдайте следующие меры предосторожности:

- защищайте руки перчатками;
- делайте перерывы в работе.

Не производите длительные работы триммером при:

- личном предрасположении к плохому кровообращению;
- низких температурах окружающей среды;
- больших усилиях при захвате триммера (крепкий захват мешает кровообращению).

**ВНИМАНИЕ!** При регулярном, длительном использовании триммером и при повторном появлении соответствующих симптомов (например, зуд пальцев) проводите регулярное медицинское обследование.

## Подготовка к работе

### Сборка.

#### Монтаж штанги.

Соедините двигатель (1) и штангу (2), зафиксируйте четырьмя винтами (3).

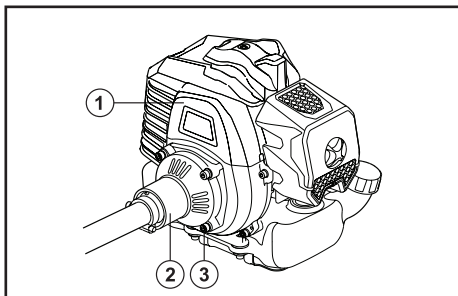

2. Наденьте наплечный ремень и подвесьте триммер на ремень за петлю подвеса (3).

3. Установите в удобное для Вас положение двуручную рукоятку. Отрегулируйте угол наклона по отношению к штанге и расстояние рукоятки от двигателя.

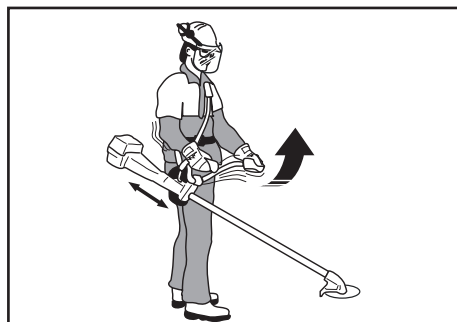

#### Монтаж двуручной рукоятки.

1. Зафиксируйте двуручную рукоятку (1) в держателе (2), установленном на штанге.

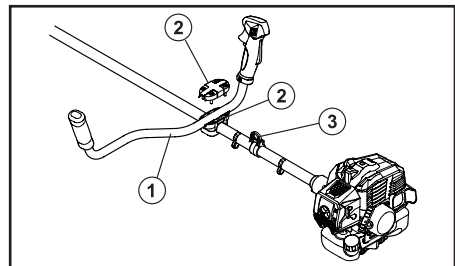

4. Затяните крепежные винты.

#### Монтаж троса газа и кабелей выключателя зажигания.

1. Демонтируйте кожух воздушного фильтра. При этом, рычаг воздушной заслонки должен находиться в верхнем (закрытая заслонка) положении.

2. Вставьте трос газа (1) в кронштейн карбюратора (2).

3. Вверните муфту регулировки троса (3) в кронштейн карбюратора.

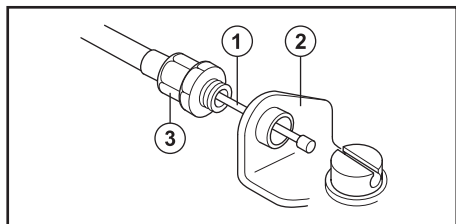

4. Поверните кулачок газа карбюратора и установите трос (1) в паз (4) на фитинге (5).

5. Убедитесь, что наконечник (6) троса попал в отверстие.

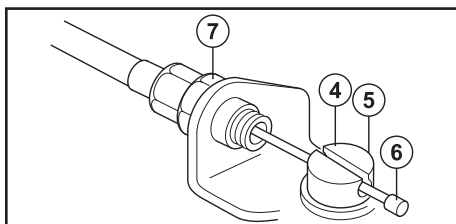

6. Несколько раз нажмите на рычаг газа, чтобы убедиться, что трос работает правильно.

7. Вкручивая или выкручивая муфту (3) в кронштейн (2) отрегулируйте положение троса в фитинге (5). Таким образом, чтобы между наконечником троса (6) и выемкой в пазе оставалось 1-2 мм при полностью нажатом рычаге газа.

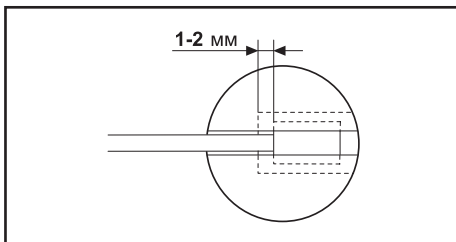

8. Затяните контргайку (7).

9. Подключите кабели выключателя зажигания (8) к соответствующим разъемам двигателя.

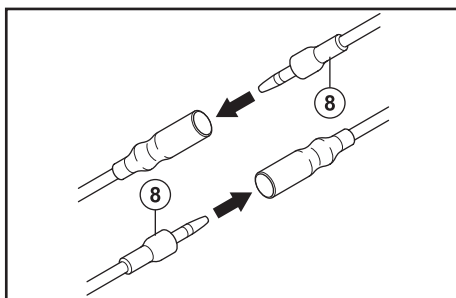

10. Установите крышку воздушного фильтра.

11. Избегая резких перегибов, разместите трос газа (1) вдоль штанги. Надежно зафиксируйте трос хомутом, установленным на тросе.

### Монтаж защитного кожуха.

#### Модель Husqvarna 131R.

Установите защитный кожух (1) на штангу триммера при помощи скобы (2). Надежно зафиксируйте винтами (3).

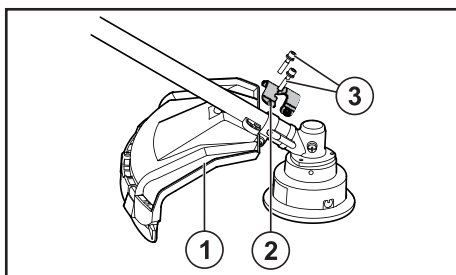

#### Модель Husqvarna 333R Mark II.

Установите на защитный кожух (1) фартук (2), надежно зафиксируйте винтом (3).

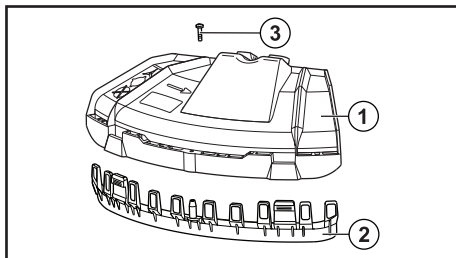

Установите защитный кожух (1) на штангу триммера, надежно зафиксируйте винтами (2).

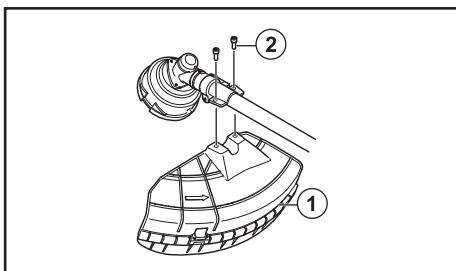

### Монтаж косильной головки (катушки).

1. Установите на вал опорную шайбу (1).

2. Поворачивайте вал, пока отверстие в опорной шайбе не совпадет с отверстием в корпусе редуктора.

3. Вставьте стопорный штифт (2) в отверстие, чтобы зафиксировать вал.

4. Удерживая вал, накрутите косильную головку (катушку) (3) против часовой стрелки.

### Внимание! Левая резьба!

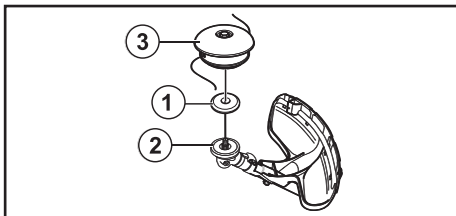

### Монтаж режущего полотна (ножа).

1. Установите на вал опорную шайбу (1).

2. Поворачивайте вал, пока отверстие в опорной шайбе не совпадет с отверстием в корпусе редуктора.

3. Вставьте стопорный штифт в отверстие, чтобы зафиксировать вал.

4. Установите на вал режущее полотно (нож) (2).

5. Установите на вал прижимную шайбу (3).

6. Установите на вал прижимную чашку (4).

7. Удерживая вал, накрутите фиксирующую гайку (5) против часовой стрелки. Момент затяжки гайки 35-50 Нм.

### Внимание! Левая резьба!

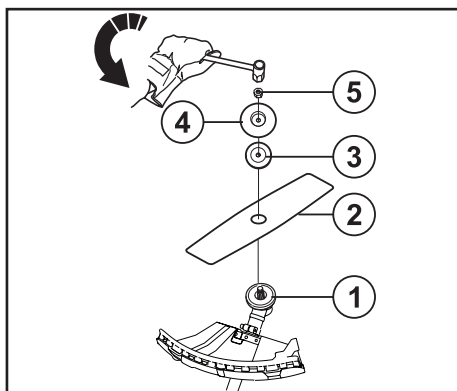

## Топливная смесь.

Двигатель триммера работает на топливной смеси, в качестве которой используется смесь неэтилированного бензина марок АИ-92 и моторного масла для двухтактных двигателей в пропорции 50 к 1 (50 частей топлива к 1 части масла). Использование бензина без добавления масла приведет к немедленному выходу из строя двигателя триммера и отказу от всех гарантийных обязательств.

Примеры расчета пропорции бензина и масла:

ТОПЛИВНАЯ СМЕСЬ	Количество бензина, л	Количество масла, мл
	0,5	10
	1	20
	1,5	30
	2	40
	2,5	50
	3	60
	3,5	70
	4	80
	4,5	90
5	100	

**ВНИМАНИЕ! Избегайте непосредственного контакта с топливом и вдыхания топливных паров.**

Для приготовления топливной смеси используйте специальное качественное масло SKAT, Husqvarna для двухтактного двигателя триммера.

Масло для двухтактных двигателей Husqvarna, SKAT обеспечивает высокую степень сгорания и минимальную дымность, благодаря высокоочищенному базовому маслу и сбалансированному пакету присадок.

За счет сниженного показателя зольности обеспечивает минимальное количество отложений в камере сгорания и выпускной системе.

**ВНИМАНИЕ!** Наиболее часто возникающие неисправности и нечеткая работа двигателя связаны с использованием топливной смеси. **Запрещается применять в двигателе топливные смеси с использованием моторного масла, предназначенного для четырехтактных двигателей или двухтактных двигателей с водяным охлаждением. Применение неподходящих видов масел может привести к перебоям в работе свечи зажигания, повышенному загрязнению выходного патрубка и залеганию поршневых колец.**

**Приготовление топливной смеси производится в следующем порядке:**

**ВНИМАНИЕ!** Готовить топливную смесь и хранить топливо следует только в герметичных канистрах. **Не используйте пластиковые канистры, способные накапливать статическое электричество.**

1. Подготовьте емкость для приготовления топливной смеси.

2. Подготовьте необходимое количество масла для двухтактного двигателя и бензина АИ-92 так, чтобы соблюдалась пропорция 50 частей бензина и 1 часть масла, и чтобы в сумме полученный объем топливной смеси поместился в будущую емкость для топливной смеси.

3. Налейте половину подготовленного количества бензина в чистую подходящую емкость.

4. Налейте в емкость с бензином приготовленное масло, закройте емкость и хорошо перемешайте путем встряхивания в течение 30 секунд.

5. Налейте в емкость оставшийся бензин и снова перемешайте путем встряхивания не менее 30 секунд.

6. Нанесите соответствующую

надпись на наружную часть канистры для того, чтобы случайно не перепутать с другими жидкостями.

7. Зафиксируйте дату приготовления топливной смеси.

**ВНИМАНИЕ! Подготовленная топливная смесь, которая не была использована в течение 20-ти и более суток, может вызвать засорение карбюратора и нестабильную работу двигателя.**

**ВНИМАНИЕ! Под воздействием света, солнца, низких или высоких температур топливная смесь может быстрее оказаться непригодной.**

**ВНИМАНИЕ! Не храните топливную смесь в топливном баке триммера дольше, чем 20 суток.**

## Заправка топливом.

1. Перед заправкой топливом очистите крышку топливного бака и прилегающую к ней поверхность топливного бака, чтобы в него не попала грязь.

2. Расположите триммер на ровной поверхности так, чтобы крышка топливного бака была обращена вверх.

3. Открутите и уберите в сторону крышку топливного бака:

4. Убедитесь в наличии и исправности топливного фильтра в баке. Для этого вытяните фильтр на топливном шланге из бака.

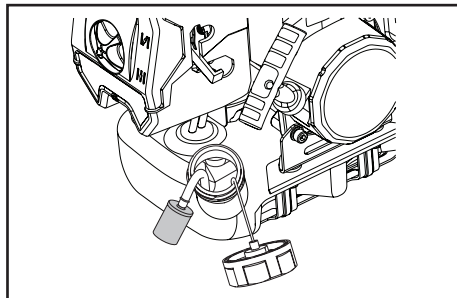

При заправке старайтесь не проливать топливо. Не заполнять топливный бак до краев.

Оптимальный объем заправки топливной смесью:

- модель Husqvarna 131R - 0,82 л;

- модель Husqvarna 333R Mark II - 0,91 л.

5. После заправки топливной смесью надежно закрутите крышку топливного бака в последовательности обратной открытию.

## Запуск и остановка двигателя триммера.

**Элементы управления.**

**Рукоятка управления.**

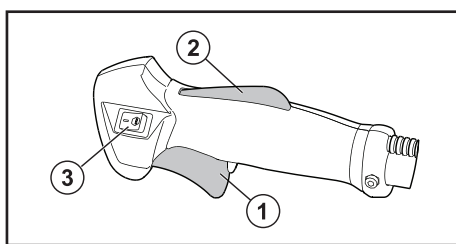

**На рукоятке расположены:**

**1 – Рычаг газа.** Предназначен для регулировки скорости вращения режущего инструмента.

**2 – Рычаг блокировки газа.** Предотвращает случайное нажатие рычага газа. Фиксирует рычаг газа в положении холостого хода. При этом режущий инструмент не вращается.

**3 – Выключатель зажигания.** Имеет два положения: **STOP** и **запуск**. **STOP** – двигатель остановлен - зажигание выключено. **Запуск** – двигатель работает или может быть запущен.

### Рычаг воздушной заслонки.

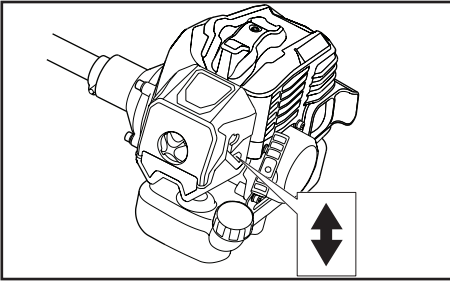

Рычаг имеет два положения: в верхнем положении рычага воздушная заслонка закрыта, в нижнем положении воздушная заслонка открыта.

**Положение закрытой воздушной заслонки** – в этом положении запускается холодный двигатель.

После успешного запуска холодного двигателя переведите рычаг воздушной заслонки **в положения открытой заслонки**.

**Ситуации, для которых используется положение закрытой воздушной заслонки:**

- при холодном двигателе;
- если двигатель после запуска при нажатии холодного газа останавливается;
- если бак был полностью опустошен и двигатель остановился.

**Ситуации, для которых используется положение рычага – открытая воздушная заслонка:**

- при прогревом двигателя (более 1 минуты работы);
- после первого зажигания;
- после вентиляции камеры сгорания, когда двигатель работал вхолостую (была залита топливом свеча зажигания).

### Ручной топливный насос (праймер).

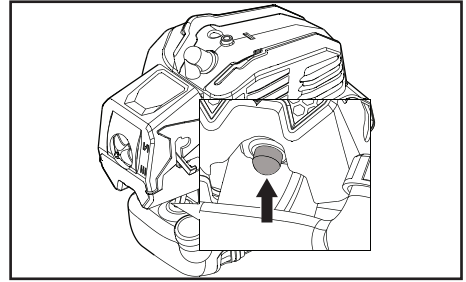

Предназначен для облегчения процесса запуска двигателя.

### Запуск двигателя триммера.

1. Надежно установите триммер на земле: опора на двигатель и защитный кожух. Двигатель и кожух образуют опорную поверхность. Если имеется защита для транспортировки на режущем инструменте – снимите ее.

**ВНИМАНИЕ! Режущий инструмент не должен касаться ни земли, ни каких-либо предметов – опасность несчастного случая!**

2. Выключатель зажигания на рукоятке управления переведите в положение «Запуск».

3. Установите в необходимое (для запуска в Ваших условиях – холодный или теплый двигатель) положение рычаг воздушной заслонки.

4. Нажмите на ручной топливный насос (праймер) до 10 раз. Праймер не должен быть полностью заполнен топливной смесью.

5.левой рукой плотно прижмите триммер к земле.

**ВНИМАНИЕ! Запрещается ставить ногу на штангу или прижимать штангу коленом!**

6. Правой рукой возьмите рукоятку шнура стартера. Медленно потяните шнур до возникновения сопротивления.

ния со стороны двигателя. Не допуская возврата ручки обратно продолжайте быстро тянуть ручку на полный взмах руки. При этом, надежно удерживайте триммер. Медленно (с натягом шнура) верните ручку в начальное положение, чтобы шнур смог правильно смотаться.

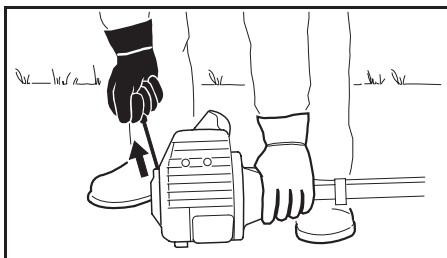

7. После запуска двигателя (теплый двигатель) или после первого зажигания (холодный двигатель) переведите рычаг воздушной заслонки в положение открытой заслонки (нижнее положение).

8. В случае холодного двигателя после открытия воздушной заслонки запустите триммер.

### **Двигатель запустился.**

Кратковременно, без удержания нажмите одновременно рычаг блокировки газа и рычаг газа. Двигатель будет находиться в режиме холостого хода.

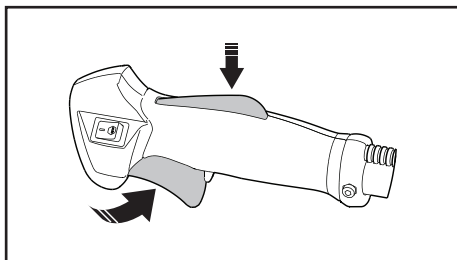

**ВНИМАНИЕ! При правильно отрегулированном карбюраторе режущий инструмент не должен вращаться на холостом ходу двигателя!**

Триммер готов к работе.

### **Остановка двигателя.**

Для остановки двигателя триммера выключатель зажигания переведите в положение «STOP».

**Если двигатель запустился, заглох и более не запускается.**

Это произошло в следствии того, что:

- Вы не перевели после запуска рычаг воздушной заслонки из положения закрытой заслонки в положение открытой заслонки.

Свеча зажигания двигателя при этом заливается топливом, и последующий запуск невозможен.

Прделайте следующие действия:

1. Демонтируйте свечу зажигания (пункт «Обслуживание свечи зажигания»).

2. Свечу зажигания просушите.

3. Потяните несколько раз рукоятку ручного стартера – для вентиляции камеры сгорания.

4. Установите просушенную свечу зажигания на место.

5. Повторно произведите запуск двигателя.

### **Эксплуатация.**

**ВНИМАНИЕ! В период обкатки (время выработки двух топливных баков) не давайте работать триммеру на максимальных оборотах без нагрузки.**

После продолжительной работы при полной нагрузке оставьте двигатель работать 2-3 минуты на холостом ходу, пока большая часть тепла не будет отведена потоком охлаждающего воздуха, благодаря чему снижается нагрузка на детали привода (система зажигания, карбюратор).

## Завершение работы.

Триммер с заполненным топливным баком храните до следующего применения в сухом месте, вдали от источников воспламенения. При длительном перерыве в работе более 20 суток переведите триммер на хранение (пункт «Хранение»).

## Техническое обслуживание

### Очистка и замена воздушного фильтра.

#### Модель Husqvarna 131R.

Установите рычаг воздушной заслонки в верхнее положение (заслонка закрыта).

Ослабьте вращением против часовой стрелки фиксатор (1), демонтируйте кожух фильтра (2), снимите фиксатор (3) и извлеките губчатый фильтрующий элемент (4).

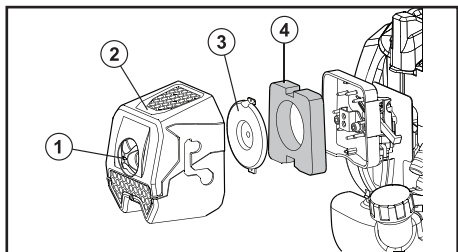

#### Модель Husqvarna 333R Mark II.

Установите рычаг воздушной заслонки в верхнее положение (заслонка закрыта).

Ослабьте вращением против часовой стрелки фиксатор (1), демонтируйте кожух фильтра (2), извлеките губчатый (3) и войлочный (4) фильтрующие элементы.

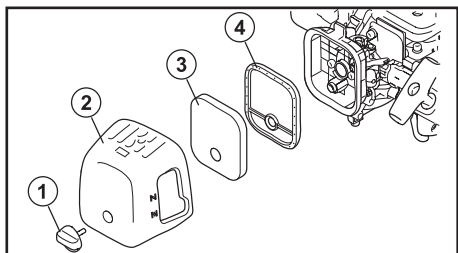

Окружение фильтра очистите от грубой грязи.

Губчатый фильтрующий элемент промойте в теплом мыльном растворе, хорошо отожмите и высушите. Пропитайте элемент небольшим количеством двухтактного масла.

Войлочный фильтрующий элемент вытряхните или продуйте сжатым воздухом изнутри наружу.

Для установки фильтра повторите действия в обратном порядке.

При повреждении или критическом загрязнении замените фильтрующие элементы на новые.

Для демонтажа и монтажа воздушного фильтра не применяйте какие-либо инструменты – воздушный фильтр можно повредить.

**ВНИМАНИЕ! Запрещается запуск и эксплуатация триммера без полностью собранного и установленного воздушного фильтра!**

### Замена топливного фильтра.

**ВНИМАНИЕ! Не реже, чем 1 раз в три месяца производите проверку состояния топливного фильтра триммера.**

При сильном загрязнении фильтра произведите его замену:

1. Откройте крышку топливного бака.
2. Извлеките топливный шланг с установленным на нем топливным фильтром.

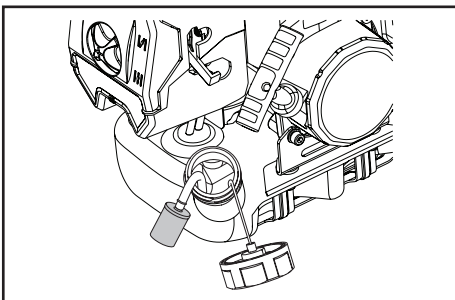

3. Отсоедините топливный фильтр от топливного шланга. Придерживайте при этом топливный шланг, во избежание его возвращения в топливный бак.

4. Зафиксируйте на топливном шланге новый топливный фильтр.

5. Верните топливный шланг и фильтр обратно в топливный бак.

**ВНИМАНИЕ!** Запрещается эксплуатация триммера без топливного фильтра или с топливным фильтром, не подходящим для конкретной модели триммера. Своевременно выполняйте процедуры по очистке и замене топливного фильтра — качество топлива поступающего в цилиндр двигателя непосредственно влияет на его ресурс.

## Обслуживание свечи зажигания.

Производите проверку состояния свечи зажигания не реже одного раза в год эксплуатации, а также в следующих ситуациях:

- запуск двигателя происходит после 10 и более взмахов ручного стартера;
- работа двигателя нестабильная, присутствуют рывки и просадка оборотов;
- мощность двигателя снизилась.

### Демонтаж свечи зажигания.

Демонтируйте кожух свечи (1) и отсоедините высоковольтный провод от свечи зажигания.

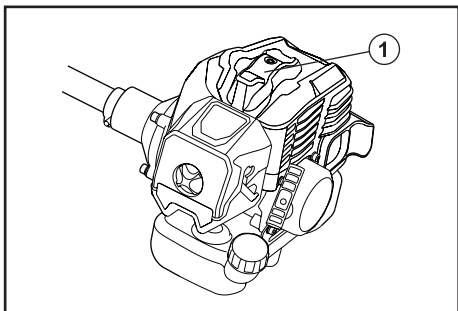

Выверните свечу зажигания комбинированным ключом, входящим в комплект поставки, и осмотрите свечу. Электроды

свечи должны иметь светло-коричневый цвет.

### Проверка состояния свечи зажигания.

Замените свечу, если имеются сколы керамического изолятора или электроды имеют неровности, прогорели или имеют нагар. Очистите электроды мелкой наждачной бумагой до металла, проверьте и отрегулируйте зазор. Проверьте величину зазора (А) между заземляющим и центральным электродами, используя специальный щуп. При необходимости установите зазор 0,5-0,7 мм.

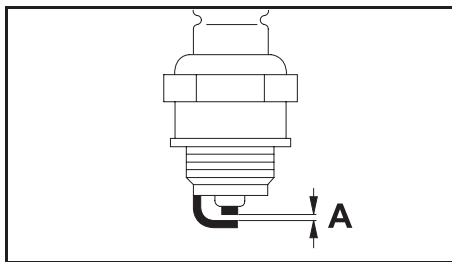

Установите свечу зажигания в двигатель и надежно затяните. Недостаточная затяжка свечи зажигания может привести к ее перегреву и повреждению двигателя.

Рекомендуемая к использованию свеча зажигания:

### NGK BPMR7A

Параметры для подбора свечи зажигания:

Параметр	Husqvarna 131R Husqvarna 333R Mark II
Диаметр резьбы, мм	14
Длина резьбы, мм	9,5
Размер ключа, мм	19
Калильное число	7

## Обслуживание редуктора

Редуктор заполнен необходимым количеством смазки на заводе.

Перед использованием триммера убедитесь, что редуктор заполнен на 3/4 смазкой для конических передач.

Обычно нет необходимости заменять смазку в редукторе. Замените, если выполнялись ремонт или замена редуктора.

Используйте специальную смазку Husqvarna.

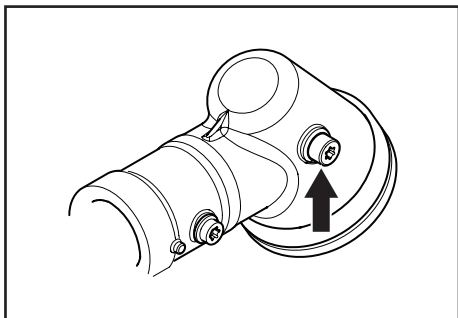

## Обслуживание режущего инструмента.

### Автоматическая регулировка лески на косильной головке.

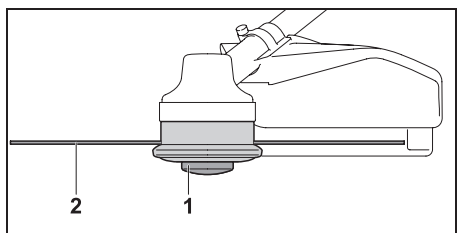

Подача лески осуществляется автоматически. Удерживая триммер с работающим двигателем, (косильная головка должна вращаться) слегка постучите головкой (1) по поверхности земли. Леска (2) подается и обрезается на оптимальную длину ножом на защитном кожухе.

**ВНИМАНИЕ!** Автоматическая подача не срабатывает если длина лески составляет менее 25 мм!

## Установка лески в косильную головку.

Установка лески осуществляется согласно прилагаемой к головке инструкции.

**ВНИМАНИЕ!** Регулярно производите осмотр косильной головки. При значительном износе или повреждениях замените головку на новую в сборе!

## Обслуживание металлического режущего инструмента.

Металлический режущий инструмент (ножи, полотна, зубчатые диски) при незначительном износе следует затачивать у специализированного дилера Husqvarna. При сильном износе или повреждениях следует заменить на новый.

## Хранение.

При перерывах в работе более 3 месяцев проделайте следующие действия.

Слейте топливную смесь из топливного бака в хорошо проветриваемом месте. После этого, запустите и дайте триммеру поработать для удаления остатков топливной смеси из карбюратора.

Снимите и очистите режущий инструмент. Обработайте металлический режущий инструмент защитным маслом.

Тщательно очистите триммер, особенно ребра цилиндра и воздушный фильтр.

## Таблица регламентных работ.

Соблюдайте календарные интервалы обслуживания в зависимости от того, какие из них истекнут раньше. В случае работы в неблагоприятных условиях производите обслуживание чаще.

Операция	Перед каждым началом работы	После завершения работы или каждый день	После каждой заправки бака	1 раз в 3 месяца	1 раз в год
Визуальный контроль (целостность элементов, герметичность).	V		V		
Чистка оборудования.		V			
Проверка работоспособности элементов управления: рычаг управления подачей топлива, рычаг воздушной заслонки, комбинированный рычаг (в зависимости от оснащения).	V		V		
Ручной топливный насос.	V				
Замена фильтра топливного бака.					V
Чистка топливного бака.				V	
Чистка воздушного фильтра.		V			
Замена воздушного фильтра.					V
Очистка ребер охлаждения цилиндра.		V		V	
Проверка свечи зажигания.				V	
Замена свечи зажигания.					V
Визуальный контроль и контроль надежной посадки режущего инструмента.	V		V		

## Возможные неисправности и их устранение.

Неисправность	Причина	Способ устранения
Двигатель не запускается.	Выключатель зажигания находится в положении "STOP".	Повторите пункт «Запуск триммера».
	Закрыта воздушная заслонка на теплом двигателе или открыта воздушная заслонка на холодном двигателе.	Повторите пункт «Запуск триммера».
	Недостаточное количество топливной смеси в топливном баке.	Проверьте уровень топливной смеси. Долейте при необходимости.
Двигатель не набирает обороты.	Загрязнен воздушный фильтр.	Проверьте состояние воздушного фильтра. Очистите или замените при необходимости.
	Загрязнен топливный фильтр.	Проверьте состояние топливного фильтра. Замените при необходимости.
Двигатель работает неустойчиво.	Загрязнен воздушный фильтр.	Проверьте состояние воздушного фильтра. Очистите или замените при необходимости.
	Загрязнен топливный фильтр.	Проверьте состояние топливного фильтра. Замените при необходимости.
	Старая (более 20 суток) топливная смесь.	Замените топливную смесь. При необходимости произведите чистку топливного бака.
Двигатель не развивает необходимую мощность и глохнет.	Неисправна свеча зажигания.	Проверьте свечу зажигания, при необходимости замените на новую.
	Старая (более 20 суток) топливная смесь.	Замените топливную смесь. При необходимости произведите чистку топливного бака.
Двигатель работает неустойчиво на высоких оборотах.	Неисправна свеча зажигания.	Проверьте свечу зажигания, при необходимости замените на новую.
	Загрязнен воздушный фильтр.	Проверьте состояние воздушного фильтра. Очистите или замените при необходимости.
Двигатель дымит.	Не подходящее для топливной смеси моторное масло.	Замените топливную смесь. При необходимости произведите чистку топливного бака.

Неисправность	Причина	Способ устранения
Не выдвигается леска (корд).	Леска (корд) слишком короткая.	Замените леску (корд).
	Леска (корд) запуталась.	Снимите леску (корд) с режущего инструмента и намотайте заново.
	Низкие обороты двигателя.	Увеличьте обороты двигателя.
Трава намоталась на режущий инструмент.	Производилась подрезка высокой травы под корень.	Подрезка высокой травы должна осуществляться ступенчато сверху вниз.
	Двигатель работал не на полную мощность.	Работайте только на максимальных оборотах двигателя.
Вибрация при работе триммера.	Косильная головка повреждена, либо леска (корд) намотана неправильно.	Замените леску (корд). При обнаружении повреждений – замените косильную головку.
	Режущий инструмент установлен неправильно, либо имеет повреждения.	Проверьте правильность установки режущего инструмента. При обнаружении повреждений – замените режущий инструмент.

## Гарантия

**ВНИМАНИЕ! Уважаемый покупатель! Перед началом эксплуатации изделия ВНИМАТЕЛЬНО изучите условия гарантийного обслуживания, указанные в данном гарантийном свидетельстве.**

**Гарантия не предоставляется на любые механические повреждения, в том числе и транспортные. Во избежание спорных вопросов обязательно произведите осмотр оборудования на предмет целостности всех узлов при получении товара.**

**При продаже все графы гарантийного свидетельства должны быть заполнены: наименование и модель оборудования, серийный номер, наименование, адрес, печать торгующей организации, дата продажи, а также ВАША ЛИЧНАЯ ПОДПИСЬ И ФАМИЛИЯ.**

Данное гарантийное свидетельство является договором между покупателем и производителем на сервисное гарантийное обслуживание.



## Гарантийные условия

Правовой основой гарантийных обязательств организации-изготовителя является действующее российское законодательство, в том числе Гражданский Кодекс РФ (ч. II), Закон РФ «О защите прав потребителей».

Приобретенное Вами изделие соответствует требованиям нормативных документов и предназначено для кошения травы, а так же для резки буйной растительности, кустарников, молодняка, кустов, небольших деревьев, не связанных с осуществлением предпринимательской деятельности. Качество подтверждено сертификатами и декларациями соответствия.

1.1. Гарантия предоставляется на срок:

**12 (двенадцать) месяца** со дня продажи изделия и распространяется на материальные дефекты, произошедшие по вине Производителя.

1.2. Гарантия распространяется на изделие в сборе.

1.3. В гарантийный ремонт изделие принимается в чистом виде в комплекте с руководством по эксплуатации и правильно заполненным гарантийным свидетельством.

1.4. В течение гарантийного срока бесплатно устраняются производственные дефекты, допущенные по вине завода-изготовителя, выявленные в ходе работы при условии соблюдения покупателем правил эксплуатации, описанных в руководстве по

эксплуатации, входящим в комплект поставки изделия.

При первых признаках ненормальной работы изделия (повышенный шум, вибрация, потеря мощности, снижение оборотов, запах гари и т.п.) необходимо прекратить эксплуатацию изделия и обратиться в сервисный центр.

Заменяемые по гарантии детали переходят в собственность сервисного центра СКАТ.

Срок службы изделия составляет 5 лет.

Срок гарантии продлевается на срок нахождения изделия в ремонте.

**Гарантия предоставляется если:**

- дефект возник в результате изготовления изделия из-за некачественных материалов;
- дефект возник в результате нарушения технологии сборки изделия;
- изделие эксплуатировалось по назначению;
- использовалась рекомендованная в руководстве по эксплуатации режущая гарнитура;
- для приготовления топливной смеси применялось высококачественное моторное масло для двухтактных двигателей Husqvarna;
- в ремонте использовались оригинальные з/ч;
- гарантийный срок, установленный на изделие, не истек.

## Негарантийные случаи

- Отсутствует заполненное надлежащим образом гарантийное свидетельство.
- Истек период гарантийного обслуживания.
- Гарантийное свидетельство заполнено не в полном объеме, имеются исправления, сведения, указанные в гарантийном свидетельстве, нечитаемы.
- Гарантийное свидетельство не относится к данному оборудованию.
- На изделии удален, стерт или изменен заводской номер, несовпадение данных на изделии с данными в гарантийном свидетельстве.
- Имеются дефекты, возникшие в результате нарушений правил техники безопасности, эксплуатации и обслуживания, хранения и транспортировки изделия.
- Изделие имеет механические повреждения (корпуса, частей и деталей), вызванные любыми внешними воздействиями, воздействием агрессивных сред, высокой влажностью, высокой температурой, случайным или преднамеренным попаданием инородных предметов, пыли и грязи, агрессивных жидкостей или веществ внутри оборудования.
- Наличие ржавчины и сильного загрязнения снаружи и внутри оборудования.
- Изделие применялось не по назначению, эксплуатировалось в режиме перегрузки (кошение травы тупым режущим инструментом, отсутствие защитного кожуха, длительная работа без перерыва на максимальных оборотах), которые привели к тепловым задирам в цилиндро-поршневой группе. Изделие с задирами в цилиндро-поршневой группе, возникшими вследствие его длительной эксплуатации на холостом ходу.
- Естественный износ изделия (полная выработка ресурса сменного узла или детали).
- Изделие подверглось ремонту, вскрытию узлов и агрегатов, монтажу или демонтажу электрической проводки изделия, неправильной сборке агрегата лицом или сервисным центром, не имеющим полномочий на проведение данных работ (повреждение шлицов винтов, пломб, головок болтов, защитных наклеек и т.п.).
- Естественный износ быстроизнашиваемых частей: металлического режущего инструмента, косильных головок, защиты, приводные детали (детали сцепления, фильтры, свеча зажигания, детали ручного стартера, демпфирующие элементы. Естественный износ деталей и узлов, который происходит в ходе нормальной правильной эксплуатации и хранения изделия (с соблюдением рекомендаций завода-изготовителя) и представляет собой естественный процесс ухудшения характеристик, изменение размеров, формы, массы или состояния поверхности изделия во время его эксплуатации под воздействием многих факторов, таких как: трение, коррозия, старение материалов, вибрация, температура и влажность, качество обслуживания и другое.
- Заклинивание частей двигателя изделия в результате работы без масла, недостаточного его количества или в результате применения масла несоответствующего качества, все случаи с переносом металла шатуна (вкладышей шатуна) на коленчатый вал.
- Выход из строя изделия в случае использования дефектных комплектующих или с применением инструментов либо принадлежностей, которые не допускаются к использованию с данным устройством, не подходят либо имеют низкое качество.
- ✓ использования некачественных горюче-смазочных материалов (наличие воды, загрязнений, примесей, абразива в топливе, масле, засорение карбюратора, элементов топливной системы), использования не рекомендованных производителем масел, смазок и топлива;
- ✓ несвоевременного проведения технического обслуживания (за-

мена масла, фильтров, очистка от внешних загрязнений), несоблюдения правил эксплуатации изделия, приведшего к преждевременному износу, сильным внешним или внутренним загрязнениям;  
✓ внесения изменений в конструкцию изделия, применения несоответствующих рекомендуемым в руководстве по эксплуатации инструмента, расходных заменяемых частей и т.д.

Приведенные в руководстве по эксплуатации работы по техническому обслуживанию и уходу, а также работы по очистке изделия не является гарантийным обязательством и осуществляется согласно действующим расценкам сервисного центра. Выявленные при проведении ТО неисправности, попадающие под действие гарантийных обязательств, устраняются бесплатно. Не гарантийные дефекты устраняются согласно расценок сервисного цен-

тра, по согласованию с потребителем в установленном порядке.

#### ПЕРЕЧЕНЬ БЫСТРОИЗНАШИВАЕМЫХ ДЕТАЛЕЙ И УЗЛОВ, ИЗНОС КОТОРЫХ ПРОИСХОДИТ В ХОДЕ НОРМАЛЬНОЙ ЭКСПЛУАТАЦИИ:

Фильтры воздушные, топливные, сцепление, свечи зажигания, все виды режущего инструмента, уплотнительные резиновые элементы, поршни, клапаны впускные и нагнетательные, повреждения узлов, работающих под высоким давлением, вызванные примесями ржавчины, песка и т.п. амортизаторы, детали стартерной группы, карбюраторы, механические и химические повреждения шлангов, смягчение материалов, загрязнение топливного жиклёра, топливного насоса, отсутствием масла в трансмиссии привода насоса.



## Гарантийный талон

В течение гарантийного срока бесплатно устраняются производственные дефекты, допущенные по вине завода-изготовителя, выявленные в ходе работы при условии соблюдения покупателем правил эксплуатации, описанных в руководстве по эксплуатации, входящим в комплект поставки изделия.

Гарантия распространяется на изделие в сборе. Компания не предоставляет никаких гарантийных обязательств на комплектацию, инструмент и дополнительное оборудование.

При первых признаках ненормальной работы изделия (повышенный шум, вибрация, потеря мощности, снижение оборотов, запах гари и т.п.) необходимо прекратить эксплуатацию изделия и обратиться в сервисный центр.

Заменяемые по гарантии детали переходят в собственность сервисного центра.

Срок службы изделия составляет 5 лет.

Срок гарантии продлевается на срок нахождения изделия в ремонте.

Гарантия не предоставляется на любые механические повреждения, в том числе и транспортные. Во избежание спорных вопросов обязательно произведите осмотр оборудования на предмет целостности всех узлов при получении товара.

### ВНИМАНИЕ!

При продаже должны заполняться все поля гарантийного талона. Неполное или неправильное заполнение приведет к отказу от выполнения гарантийных обязательств.

При покупке изделия произведен его внешний осмотр, проверена комплектация, видимые повреждения отсутствуют, комплектация соответствует указанной в руководстве по эксплуатации.

Подпись покупателя является подтверждением того, что покупатель ознакомлен с гарантийными условиями, описанными в гарантийном свидетельстве, понял их и с ними согласен, обязуется перед началом эксплуатации оборудования изучить руководство, прилагаемое к оборудованию, соблюдать требования руководства, правила техники безопасности, указанные в руководстве, правила подключения и обслуживания оборудования.

### ВНИМАНИЕ!

Производитель оставляет за собой право изменять комплектацию изделия без предварительного уведомления, оставляя технические характеристики изделия неизменными.

**В случае возникновения неисправности** следует немедленно прекратить работу, остановить двигатель и обратиться в авторизованный сервисный центр.

Список всех авторизованных сервисных центров с адресами и телефонами можно найти на сайте компании SKAT®:



[www.skatpower.ru](http://www.skatpower.ru)

Также узнать адрес ближайшего сервисного центра Вы можете по телефону поддержки клиентов:

**8-800-555-36-75.**

Звонок по всей территории России бесплатный.

Линия отреза



**ИЗДЕЛИЕ:**

Наименование изделия: \_\_\_\_\_

Модель: \_\_\_\_\_

Серийный номер: \_\_\_\_\_

**ПРОДАВЕЦ:**

Наименование компании: \_\_\_\_\_

Адрес продавца: \_\_\_\_\_

Дата продажи: \_\_\_\_/\_\_\_\_/20\_\_ г.

Отпуск произвел: \_\_\_\_\_

Подпись продавца: \_\_\_\_\_

печать  
продавца**ПОКУПАТЕЛЬ:**

Изделие проверил, претензий по внешнему виду и комплектации не имею

Фамилия И. О. покупателя: \_\_\_\_\_

Подпись покупателя: \_\_\_\_\_

**ОТМЕТКИ СЕРВИСНОГО ЦЕНТРА:**

1. № квитанции	2. № квитанции	3. № квитанции	4. № квитанции
Дата приемки	Дата приемки	Дата приемки	Дата приемки
Дата выдачи	Дата выдачи	Дата выдачи	Дата выдачи

Настоящей подписью подтверждаю, что изделие осмотрено, передано мне в надлежащем виде и полной комплектации. Вместе с изделием мною получено руководство по эксплуатации, содержащее информацию о потребительских свойствах и назначении изделия, в том числе правила и условия эффективного и безопасного использования. Изделие исправно.

Подпись покупателя \_\_\_\_\_

Линия отреза







Данное руководство по эксплуатации не может учесть всех возможных случаев, которые могут произойти в реальных условиях. В таких случаях следует руководствоваться здравым смыслом.

Вследствие постоянного совершенствования нашей продукции, возможны конструктивные отличия. Актуальную информацию по изменениям конструкции триммеров торговой марки Husqvarna® можно получить по телефону службы поддержки клиентов:

**8-800-555-36-75,**

по электронной почте:

**service@skatpower.ru**