

Комплект шасси предназначен для облегчения транспортировки генераторной установки в пределах рабочей зоны. Комплект прост в монтаже и надежен в эксплуатации.



### Перечень комплектующих:

- |                         |     |
|-------------------------|-----|
| 1. Ручьятка             | 2шт |
| 2. Опора                | 1шт |
| 3. Резиновая подставка  | 2шт |
| 4. Колесо               | 2шт |
| 5. Болт М8х57           | 2шт |
| 6. Болт М8х25           | 2шт |
| 7. Гайка М8             | 6шт |
| 8. Гайка М10            | 2шт |
| 9. Шайба М8             | 4шт |
| 10. Шайба М10           | 2шт |
| 11. Гровер М10          | 2шт |
| 12. Ось фиксации колеса | 2шт |

### Колесо

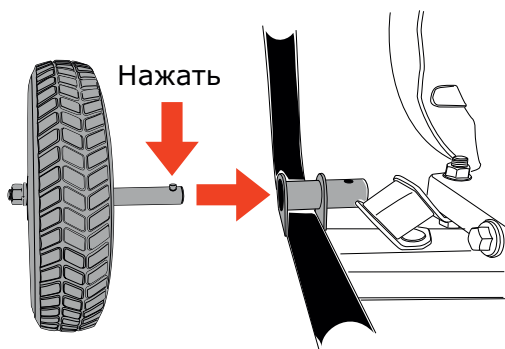
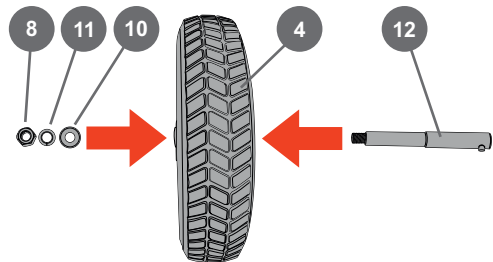

### Опора

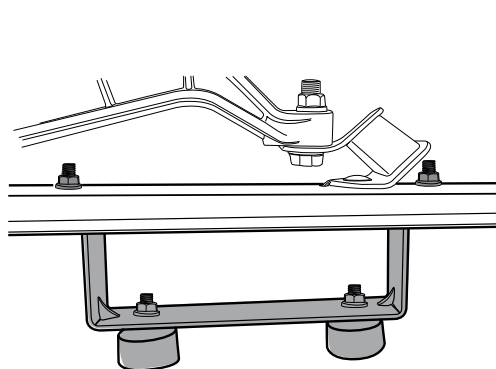
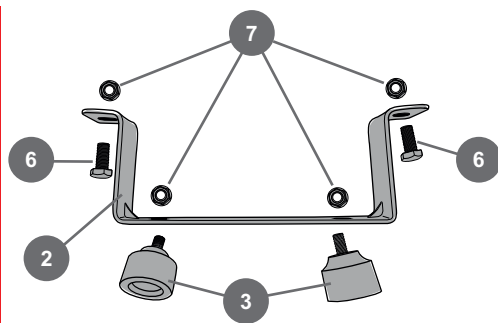

### Ручьятка

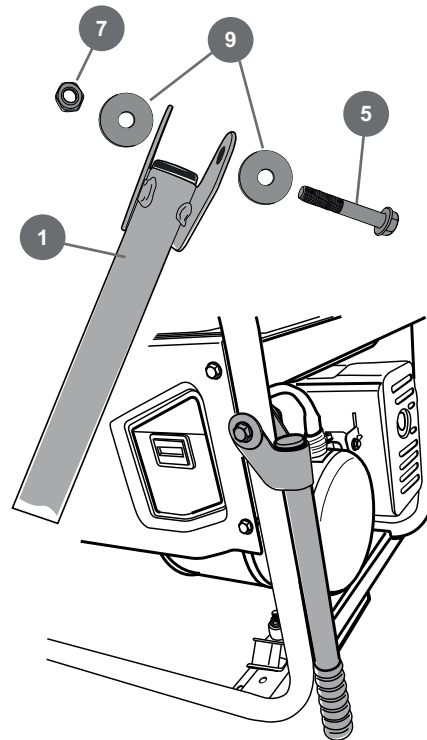

### Сборка:

Для сборки вам понадобятся гаечные ключи 12, 13, 19 (в комплект поставки не входят). На раме генератора предусмотрены технологические отверстия (смотрите схему сборки), к которым крепятся детали комплекта шасси соответствующими крепежными парами. Разделите комплектующие узлы и приступайте к сборке, согласно схеме.